

Amica

Bedienungsanleitung

60cm Einbaugeschirrspüler

EGSP 14066 E

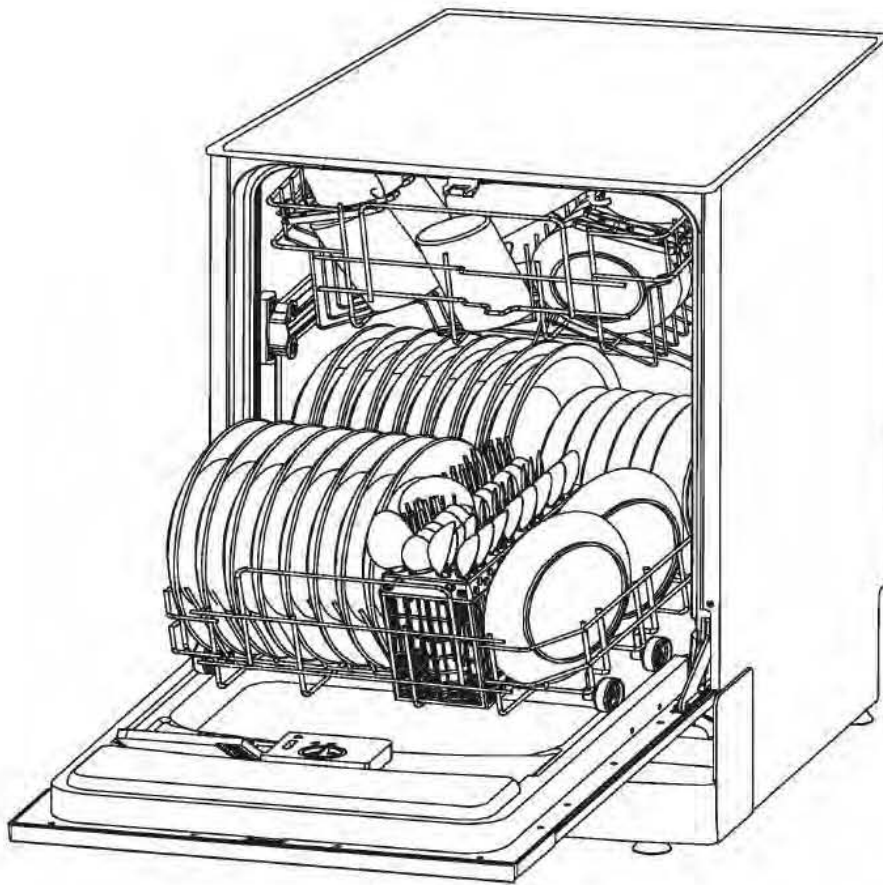

Bitte lesen Sie diese Anleitung sorgfältig durch, bevor Sie das Gerät in Betrieb nehmen. Nur so beugen Sie Fehlfunktionen vor und lernen sämtliche Leistungsmerkmale des Gerätes kennen.



Vielen Dank . . .

. . . dass Sie sich für einen Geschirrspüler aus unserem Hause entschieden haben. Zu Ihrer eigenen Sicherheit, und um Ihnen den gesamten Funktionsumfang nahe zu bringen, lesen Sie bitte diese Anleitung sorgfältig durch und bewahren Sie sie für späteres Nachschlagen auf.

Bevor Sie den Service rufen . . .

. . . lesen Sie bitte den Abschnitt „Fehlerhilfe auf Seite 18/19. Er wird Ihnen helfen, kleinere Probleme selbst zu lösen, ohne die Hilfe von Servicefirmen in Anspruch nehmen zu müssen.

© 2008 Copyright Amica International GmbH

Inhaltsverzeichnis

Wichtige Sicherheitshinweise, bitte beachten!	4
Installation	5
Elektrischer Anschluss	5
Anschluss an das Kaltwasserleitungsnetz	5
Anschluss an die Warmwasserleitung	5
Übersicht der Geräteteile	6
Die Frontblende	6
Aufbau des Geschirrspülers	7
Programme wählen	8
Programmtasten	8
INTENSIV-Taste	8
KURZ-Taste	8
Programm Dauer	8
Überfüllschutz	9
Salz in den Wasser-Enthärter geben	9
Salz zur Wasserenthärtung	9
Einstellen des Salz-Verbrauchs	10
Reinigerbehälter	10
Reinigermenge	10
Auflösen von Wasserflecken	11
Klarspülerbehälter	11
Einstellung der Klarspülerdosierung	11
Wann ist der Klarspüler nachzufüllen	12
Beladen der Geschirrkörbe	12
Wie Sie den oberen Korb beladen	12
Wie Sie den unteren Korb beladen	13
Besteckkorb	13
Einschalten des Gerätes	14
Abbruch oder Änderung eines Spülvorganges	14
Sie haben einen Teller vergessen?	14
Am Ende eines Spülvorganges	14
Filtersystem	15
Pflege des Geschirrspülers	15
Schutz gegen Frost	15
Reinigen der Sprüharmer	15
Reinigen der Filter	16
Reinigung der Tür	16
Reinigung der Abwasserpumpe	16
So erhalten sie Ihren Geschirrspüler jung	17
Hinweise zum Umweltschutz	17
Fehlerhilfe	18

Wichtige Sicherheitshinweise, bitte beachten!

- Überprüfen Sie die Verpackung des Gerätes sofort nach Anlieferung auf Transportschäden. Sollten Sie Beschädigungen finden, kontaktieren Sie Ihren Lieferanten. Nehmen Sie ein beschädigtes Gerät nicht in Betrieb.
- Dieses Gerät ist ausschließlich zum automatisierten Reinigen von Besteck und Geschirr bestimmt. Der Geschirrspüler ist nicht für den industriellen, gewerblichen oder Laborgebrauch bestimmt, sondern nur zur Verwendung im Haushalt. Bei **bestimmungswidrigem Gebrauch besteht Gefahr für Leib und Leben** durch elektrischen Schlag. Ebenso erlischt der Garantieanspruch.
- Öffnen Sie niemals das Gehäuse des Geschirrspülers. Es finden sich keinerlei Bedienelemente darin. Überlassen Sie **eventuelle Reparaturen** einer qualifizierten und von uns autorisierten Fachwerkstatt.
- Das Gerät ist für den Betrieb mit einer Netz-Wechselspannung von **220- 240V~/ 50Hz** vorgesehen. Versuchen Sie niemals, das Gerät mit einer anderen Spannung zu betreiben. Der Sicherungsautomat sollte mindestens ein 10 A-Typ sein.
- Lassen Sie niemals **Kinder** mit den Geräten spielen oder etwas in etwaige Öffnungen stecken. Sonst besteht Lebensgefahr durch elektrischen Schlag. Geschirrspülreiniger sind ätzend! Halten Sie die Kinder auch fern von Reinigungsmitteln und Klarspüler.
- **Warnung:** Sie dürfen das Gerät niemals betreiben, wenn es Beschädigungen oder Fehlfunktionen aufweist. Achten Sie speziell darauf, dass
 - die Tür einwandfrei schließt und weder verzogen noch defekt ist,
 - die Scharniere, Laschen und die Verriegelung ordnungsgemäß funktionieren,
 - die Türdichtung intakt und sauber ist.,
 - das Netzkabel nicht beschädigt ist.
- Die Aufstellung und der Anschluss dürfen ausschließlich nach dieser Installation- und Bedienungsanleitung vorgenommen werden.
- Während der Installation darf das Gerät nicht an das Stromnetz angeschlossen sein.
- Lassen Sie vor dem Aufstellen durch einen Elektroinstallateur überprüfen, ob der Schutzleiter der elektrischen Hausinstallation ordnungsgemäß angeschlossen ist. Bei fehlerhafter Erdung besteht im Falle einer Fehlfunktion des Gerätes Gefahr für Leib und Leben durch elektrischen Schlag!
- Öffnen Sie die Tür während des Betriebs nur vorsichtig, damit kein Wasser aus dem Gerät spritzt.
- Setzen oder stellen Sie sich nicht auf die geöffnete Tür.
- Berühren Sie nicht etwaige Heizelemente während oder kurz nach dem Betrieb. Auch sollten während des Betriebs keine Plastikgegenstände Kontakt zur etwaigen Heizelementen haben.
- Lassen Sie das Gerät ausschließlich spülmaschinengeeignetes Geschirr reinigen.
- Verwenden Sie in diesem Gerät ausschließlich dafür zugelassene Geschirrspülreiniger. Halten Sie den Reiniger trocken und sauber. Füllen Sie den Reiniger erst ein, wenn Sie auch Geschirr spülen wollen.

Installation

Elektrischer Anschluss

Vorsicht!

Halten Sie sich strikt an die hier beschriebene Vorgehensweise. Andernfalls besteht **Lebensgefahr durch elektrischen Schlag!**

Benutzen Sie kein Verlängerungskabel oder einen Adapterstecker für dieses Gerät. Niemals dürfen Sie die Erdleitung des Anschlusskabels durchtrennen oder sonst wie entfernen!

Elektrische Voraussetzungen

Dieser Geschirrspüler ist entwickelt worden zum Betrieb an einer ordnungsgemäß verdrahteten 230 V~ / 50 Hz Haushaltsnetzsteckdose. Eine Absicherung von 10A der Kupferverdrahtung ist notwendig. Schutzrelais werden empfohlen.

Elektrischer Anschluss

Lassen Sie einen Elektroinstallateur vor Anschluss des Gerätes prüfen, ob

- die gesetzlich vorgeschriebene Erdung des Stromkreises korrekt hergestellt wurde und funktioniert,
- die Netzspannung des Stromkreises mit den Angaben auf dem Typenschild übereinstimmt, das sich auf der Rückseite der Maschine befindet,
- das Stromnetz der auf dem Typenschild angegebenen Maximalleistung standhält.

Wenn dies gegeben ist, stecken Sie den Stecker in eine gemäß der genannten Anforderungen geeignete Steckdose. Sollte die Steckerform des Gerätes nicht mit der Steckdose übereinstimmen, so lassen Sie die Steckdose vom Elektroinstallateur durch eine passende ersetzen. Auf keinen Fall Adapter oder Abzweigungskupplungen verwenden, da es sonst zu Überhitzungen oder Brand kommen kann.

Anschluss an das Kaltwasserleitungsnetz

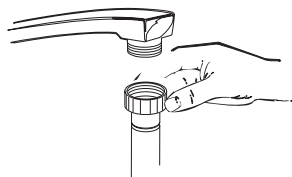

Schließen Sie den Zulaufschlauch an eine Kaltwasserleitung mit 3/4 Gewinde an. Den im Zubehör befindlichen kleinen Filter fügen Sie dazwischen ein. Bitte achten Sie darauf, den Schlauch fest auf den Wasserhahn zu schrauben. Wenn die Wasserleitung neu ist oder nach längerer Zeit wieder in Betrieb genommen wurde, vergewissern Sie sich bitte vor dem Anschließen des Schlauches, dass das Wasser klar und frei von Schmutzpartikeln aus der Leitung kommt. Ohne diese Vorsichtsmaßnahme besteht die Gefahr, dass der Filter verstopft und die Maschine beim Wassereinfluss beschädigt wird.

Anschluss an die Warmwasserleitung

Die Maschine kann auch mit warmem Leitungswasser versorgt werden (Zentralheizung, Heizkörper), sofern dessen Temperatur 60°C nicht übersteigt. In diesem Fall wird die Spülzeit um ca. 15 Minuten verkürzt und die Spülwirkung geringfügig herabgesetzt. Der Anschluss an die Warmwasserleitung muss auf die gleiche Weise vorgenommen werden, wie beim Kaltwasseranschluss beschrieben.

Übersicht der Geräteteile

Die Frontblende

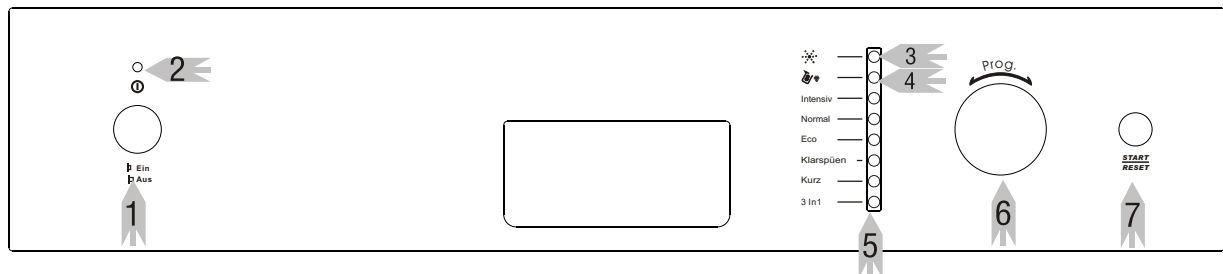

- | | | |
|---|----------------------|--|
| 1 | EIN / AUS - Schalter | - schaltet das Gerät ein und aus |
| 2 | EIN / AUS - Anzeige | - leuchtet, wenn Sie die EIN / AUS-Taste gedrückt haben |
| 3 | Klarspüleranzeige | - leuchtet, wenn Sie den Klarspüler nachfüllen müssen |
| 4 | Salz-Warnanzeige | - leuchtet, wenn Sie Salz für die Wasserenthärtung nachfüllen müssen |
| 5 | Programmanzeige | - zeigt an, welches Programm in benutzung ist |
| 6 | Programmschalter | - Drehen Sie diesen Knopf im Uhrzeigersinn, um die verschiedenen Spülprogramme auszuwählen |
| 7 | Start/Reset Schalter | - drücken Sie diese Taste für Start oder für Pause |

Aufbau des Geschirrspülers

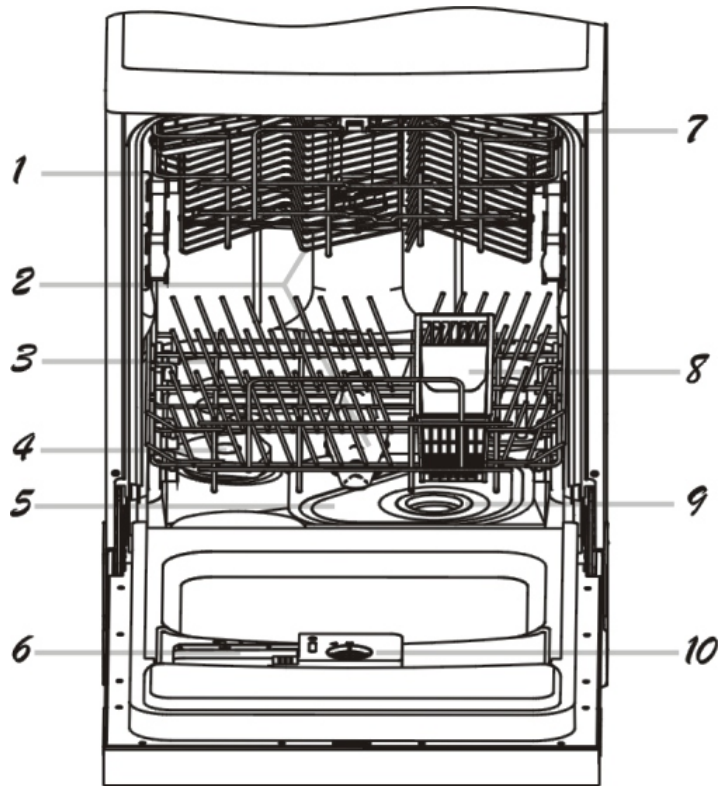

- 1 Oberer Geschirrkorb
- 2 Sprüharme
- 3 Unterer Geschirrkorb
- 4 Salzbehälter
- 5 Hauptfilter

- 6 Reinigerbehälter
- 7 Tassenablage
- 8 Besteckkorb
- 9 Grobfilter
- 10 Spender für Klarspülmittel

Hinten

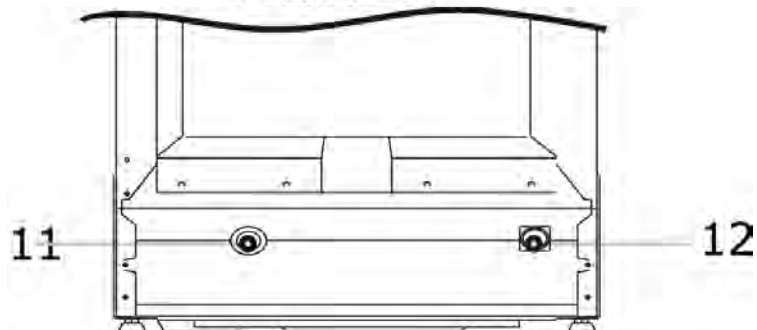

11 Wasserablaufschlauch

12 Wassereinflussschlauch

Programme wählen

Programm	Geeignet für	Ablauf	Reiniger-Menge Vor / Haupt	Laufzeit	Energie- verbrauch	Wasser- verbrauch	Klar- spüler
3in1	Spezielles Programm für normal verschmutztes Geschirr des täglichen Gebrauchs bei Verwendung von sog. Multifunktions-Tabs (3in1)	Vorspülen Vorspülen Spülen (45°C) Klarspülen Klarspülen (70°C) Trocknen	3in1	160	1.05	16	nein
Intensiv	Für stark verschmutztes Geschirr , auch mit ange-trockneten Speiseresten, Töpfe und Pfannen, Kas-serollen usw.	Vorspülen (50°C) Vorspülen Spülen (60°C) Klarspülen Klarspülen Klarspülen (70°C) Trocknen	5/25 g.	160	1.4	21	ja
Normal (IEC-EN 50242)	Für normal verschmutztes Geschirr, leicht verschmutzte Töpfe und Pfannen sowie Gläser; der „normale, tägliche Abwasch“.	Vorspülen Vorspülen Spülen (50°C) Klarspülen (70°C) Trocknen	5/25 g.	155	1.05	16	ja
Eco (Energie sparen)	Für nur leicht verschmutztes Geschirr, leicht verschmutzte Töpfe und Pfannen sowie Gläser	Vorspülen Spülen (45°C) Klarspülen (60°C) Trocknen	25 g.	105	0.8	12	ja
Klarspülen	Für Teller, die nur kurz gespült und getrocknet werden sollen	Spülen (45°C) Klarspülen (70°C) Trocknen		95	0.9	9	ja
Kurz	Ein verkürztes Wasch-programm für leicht verschmutztes Geschirr das nicht getrocknet zu werden braucht.	Spülen (40°C) Klarspülen (45°C)	20 g.	30	0.4	8	ja

Programm Dauer

3 in 1	160 Min.	Eco	105 Min
Intensiv	160 Min.	Spülen	95 Min
Normal	155 Min.	Schnell	30 Min

Überfüllschutz

Der Geschirrspüler ist mit einem Überfüllschutz ausgestattet, der das Einlaufventil schließt und die Abwasserpumpe anschaltet, falls ein zu hoher Wasserstand im Gerät festgestellt wird.

Wenn also ständig die Abwasserpumpe läuft, schließen Sie die Wasserzufuhr und schalten Sie das Gerät ab, bevor Sie den Service anrufen. Sollte sich Wasser im Boden des Gerätes befinden, so entleeren Sie dieses bevor Sie das Gerät wieder in Betrieb nehmen.

Salz zur Wasserenthärtung

Es gibt 2 Möglichkeiten, die Wasserhärte zu reduzieren: entweder Sie verwenden dazu Salz oder Sie verwenden Reiniger, der auch zur Wasserenthärtung vorgesehen ist.

Die Wasserhärte variiert von Ort zu Ort. Wenn Sie Ihre Geschirrspülmaschine mit hartem Wasser betreiben, wird dies zu Ablagerungen auf dem Geschirr und dem Geräteinneren führen. Daher haben wir dieses Gerät mit einer speziellen Wasserenthärtungsanlage ausgestattet, die mit Hilfe eines Spezialsalzes Kalk und Magnesiumsalze aus dem Wasser beseitigt. Dieses Enthärter Salz füllen Sie bitte in den dafür vorgesehenen Salzbehälter auf dem Geräteboden.

Salz in den Wasser-Enthärter geben

Verwenden Sie ausschließlich ein für den Einsatz in Wasser-Enthärtern vorgesehenes Salz. Der Salzspeicher befindet sich unterhalb des unteren Geschirrkorbs und sollte wie folgt befüllt werden:

1. Entfernen Sie den unteren Geschirrkorb. Nun schrauben Sie die Kappe des Salzspeichers ab und legen Sie sie zur Seite.
2. Wenn Sie den Speicher zum ersten Mal befüllen, füllen Sie ihn zu 2/3 mit Wasser.
3. Platzieren Sie das untere Ende des mitgelieferten Trichters in die Öffnung und gießen Sie ca. 2 kg Salz hinein. Dabei ist es normal, dass etwas Wasser aus dem Salzspeicher austritt.
4. Schrauben Sie die Kappe des Salzspeichers vorsichtig wieder auf.

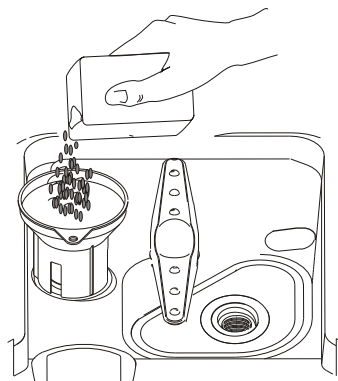

Hinweis:

1. Der Salzspeicher muss wieder aufgefüllt werden, wenn die Salz-Warnanzeige aufleuchtet. **Die Salz-Warnlampe erlischt nach dem Wiederauffüllen des Salzspeichers erst, wenn sich das Salz komplett aufgelöst hat. Dies kann bis zu 6 Tage dauern!**
2. Falls Sie Salz verschüttet haben oder etwas übergelaufen ist, ist dies durch das Aktivieren des Einweich-Programms zu entfernen.

Einstellen des Salz-Verbrauchs

Wir haben diesen Geschirrspülautomat so konstruiert, dass Sie den Salzverbrauch entsprechend dem Härtegrad des von Ihnen verwendeten Wassers einstellen können. Dadurch können Sie den Salzverbrauch optimieren. Bitte gehen Sie dazu wie folgt vor:

1. Schrauben Sie die Kappe des Salzspeichers ab.
2. Auf dem Speicher sitzt ein Ring mit einem Pfeil darauf (siehe Zeichnung rechts). Falls nötig, drehen Sie diesen Ring gegen den Uhrzeigersinn, sodass die „+“-Markierung in Richtung Pfeil wandert. Wie weit Sie drehen sollten, hängt vom Härtegrad des von Ihnen verwendeten Wassers ab. Wir empfehlen Ihnen, diese Einstellung in Abstimmung mit der folgenden Tabelle vorzunehmen.

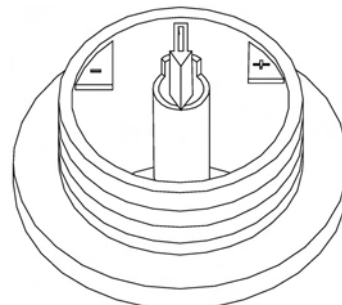

Wasser-Härtegrad			Position	Salzverbrauch (Gramm/Zyklus)	Reichweite (in Anz. Zyklen bei 1,2 kg)
Clarke °	° dH	mmol/l			
0 - 10	0 - 8	0 - 1,4	-	0	/
10 - 28	8 - 22	1,4 - 3,9	/	20	60
28 - 56	22 - 45	3,9 - 8,0	Mitte	40	40
>56	>45	>8	+	60	25

Bitte erkundigen Sie sich bei dem für Ihren Haushalt zuständigen Versorgungsunternehmen nach dem Härtegrad des Wassers, mit dem Sie beliefert werden.

Reinigerbehälter

Ihr Geschirrspüler braucht weniger Reiniger als herkömmliche Geschirrspüler, da dieses Modell über eine Wasserenthärtung verfügt. Der Reiniger muss vor jedem Spülvorgang in der oben genannten Menge bei der Programmwahl hinzugefügt werden. Normalerweise reicht schon ein Teelöffel Reiniger für einen Spülvorgang. Allerdings kann bei stark verschmutztem Geschirr die Menge angeglichen werden. Fügen Sie den Reiniger immer kurz vor dem Spülvorgang ein, damit er nicht nass wird und verklumpt. Er könnte sich dann nicht im Wasser vollständig auflösen.

Reinigermenge

Wenn das Wasser, mit dem Ihr Haushalt versorgt wird, ohnehin bereits relativ weich sein sollte, können Sie Ablagerungen auf dem Geschirr schon durch die Verwendung eines speziellen Reinigers vermeiden, der bereits Salz enthält. Die Menge des Reinigers ist abhängig von der Wasserhärte. Je härter das Wasser desto mehr Reiniger wird benötigt. Erhöhen Sie die Menge des Reinigers in kleinen Schritten, bis Sie die richtige Menge für Ihre Wasserhärte gefunden haben.

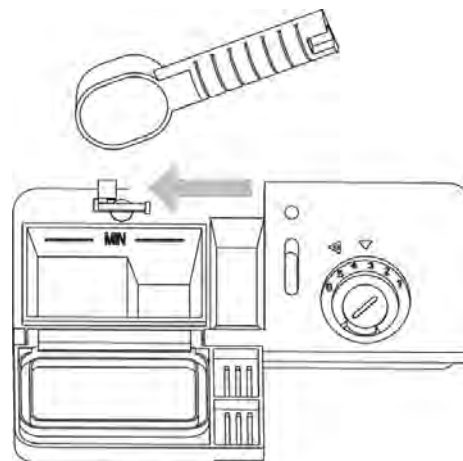

Wann ist der Klarspüler nachzufüllen

Ihr Gerät verfügt über eine Anzeige in der Frontblende, die aufleuchtet, wenn Sie Klarspüler nachfüllen sollten. Zusätzlich gibt Ihnen der schwarze Punkt am Klarspülerbehälter eine Übersicht über den Füllstand. Je schwärzer der Punkt ist, umso mehr Klarspüler befindet sich im Behälter. Sie sollten den schwarzen Punkt nicht kleiner als $\frac{1}{4}$ werden lassen.

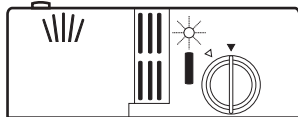

Während der Klarspüler verbraucht wird, verkleinert sich der schwarze Punkt der Klarspülerstandsanzeige, wie folgt:

- Voll
- $\frac{3}{4}$ Voll
- $\frac{1}{2}$ Voll
- $\frac{1}{4}$ Voll
- Leer

Beladen der Geschirrkörbe

Wie Sie den oberen Korb beladen

Der obere Geschirrkorb ist vollkommen herausnehmbar und wird mit kleineren und mittelgroßen Geschirrtteilen beladen: Gläser, Untertassen, Kaffee- und Teetassen, Salatschüsseln, leicht verschmutzte, flache Pfannen und Töpfe. Teller werden stets vertikal eingeordnet; Gläser, Tassen, Töpfe und Pfannen dagegen mit der Öffnung nach unten. Leichtere Geschirrtteile zwischen die Einsätze klemmen, damit sie durch den Wasserstrahl nicht umgeworfen werden. Ordnen Sie flache und tiefe Teller mit der Gebrauchsseite nach vorne in die entsprechenden Einsätze ein. Die Maschine verfügt über eine Vorrichtung, mit welcher der obere Geschirrkorb in zwei Positionen verstellt werden kann. Wenn der Geschirrkorb in die untere Position gebracht wird, können auch oben größere Teller eingeordnet werden.

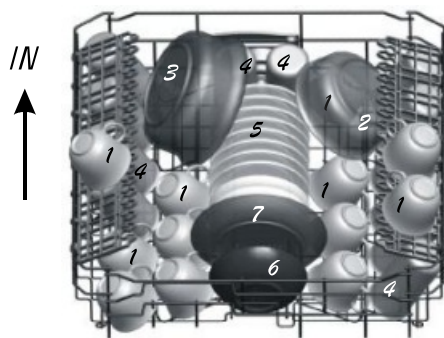

- 1 Tassen
- 2 Kleine Servierschüssel
- 3 Große Servierschüssel
- 4 Gläser
- 5 Untertassen
- 6 Teller
- 7 Dessertteller

Wie Sie den unteren Korb beladen

In den unteren Geschirrkorb sollten aufgrund der stärkeren Spültätigkeit des unteren Sprüharmes stark verschmutzte Geschirrtteile eingeordnet werden. Stellen Sie in den unteren Geschirrkorb große Teller, Dessertteller, Töpfe, Pfannen, Deckel und Servierplatten. Stellen Sie Suppen- und Dessertteller in die entsprechenden Einsätze und achten Sie darauf, dass genügend Zwischenraum zwischen den einzelnen Tellern bleibt. Sie müssen immer senkrecht stehen, damit das Wasser gut ablaufen kann. Töpfe und Pfannen sind stets mit der Öffnung nach unten einzuordnen. Sie können die Geschirrtteile beliebig einordnen, sollten aber darauf achten, dass die beschmutzten Oberflächen von Tellern, Töpfen und Pfannen dem von unten kommenden Wasserstrahl ausgesetzt sind und dass das Wasser gut ablaufen kann.

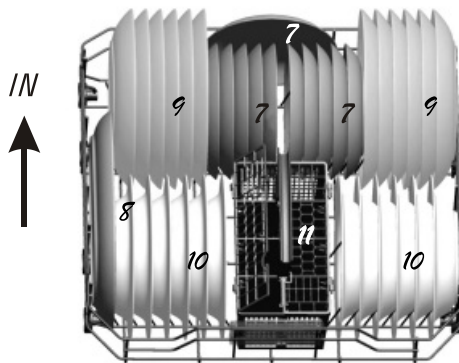

- 7 Dessertteller
- 8 Ovale Servierplatte
- 9 Suppenteller
- 10 Flachteller
- 11 Besteckkorb

Besteckkorb

Damit das Besteck optimal gespült wird, ordnen Sie es mit den Griffen nach unten in den Besteckkorb ein. **Räumen Sie weiteres Besteck / Geschirr aber äußerst vorsichtig ein, damit Sie sich an dem nach oben gerichteten Besteck nicht verletzen!** Großes Besteck sollte vertikal in den oberen Geschirrkorb gelegt werden.

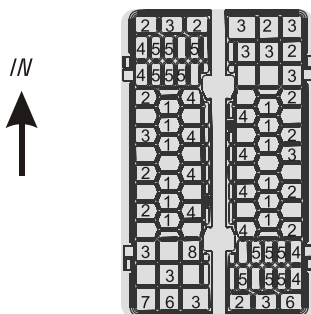

- 1 Teelöffel
- 2 Gabeln
- 3 Messer
- 4 Dessertlöffel
- 5 Suppenlöffel
- 6 Servierlöffel
- 7 Soßenlöffel
- 8 Serviergabeln



Warnung:

Niemals sollte Besteck aus dem Korb nach unten ragen.

Einschalten des Gerätes

1. Vergewissern sie sich, dass der Stecker in der Steckdose ist.
2. Nachdem Sie alle zuvor beschriebenen Schritte durchgeführt haben, drehen Sie den Wasserhahn auf.
3. Beladen Sie den Geschirrspüler.
4. Füllen Sie den Reiniger ein.
5. Wählen Sie das gewünschte Programm gemäß der zuvor beschriebenen Programmwahl.
6. Starten Sie das Gerät, indem Sie den EIN / Aus-Schalter drücken (Kontrolllampe leuchtet auf). Das gewählte Programm läuft anschließend automatisch ab. Der Geschirrspüler schaltet sich automatisch aus, wenn das Programm beendet ist, nur die Kontrolllampe leuchtet noch. Drücken Sie den EIN / Aus-Schalter, damit die Kontrolllampe erlischt.

Abbruch oder Änderung eines Spülvorganges

Das Programm kann nur nach kurzer Zeit verändert werden, da der Reiniger schon aufgelöst sein kann und das Spülwasser ist schon abgepumpt. In diesem Falle muss der Reinigerbehälter neu befüllt werden. Drücken Sie den EIN / Aus-Schalter, die Betriebsanzeige erlischt. Stellen Sie den Programmwahlschalter (im Uhrzeigersinn) auf das gewünschte Programm und schalten den Geschirrspüler wieder EIN.

Sie haben einen Teller vergessen?

Ein vergessenes Geschirrtteil kann jeder Zeit eingeladen werden, falls der Reiniger noch nicht zum Einsatz gekommen ist. Die Klappe der Reinigerkammer ist dann noch geschlossen. Beim Öffnen der Tür wird das Programm angehalten.

1. Ziehen Sie am Türgriff.
2. Öffnen Sie die Tür nicht, bevor die Sprüharme anhalten. Dampf kann entweichen.
3. Fügen sie das vergessenen Geschirrtteil ein.
4. Schließen Sie die Tür.

Am Ende eines Spülvorganges

Wenn der Programmwahlschalter anhält und auf einer Stopmarke steht, ist das Programm beendet. Schalten Sie das Gerät AUS, indem Sie den EIN / Aus-Schalter betätigen, drehen Sie die Wasserzufuhr ab und öffnen Sie die Tür. Warten Sie einige Minuten mit dem Ausladen des Geschirrs, da es noch heiß sein wird und dann leichter zerbrechlich ist. Das Geschirr wird auch leichter trocknen.

Filtersystem

Das Filtersystem verhindert, dass Verunreinigungen in die Pumpe gelangen können. Rückstände können leicht aus dem Filtersystem entnommen werden.

Das Filtersystem besteht aus einem Grob-, Haupt- und Feinfilter.

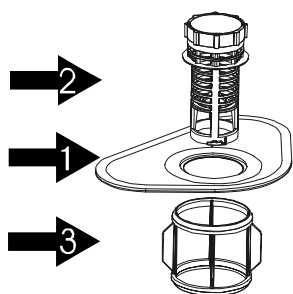

Hauptfilter 1

Speisereste und Verunreinigungen, die dieses Filter abfängt, werden mit dem Wasserstrahl des unteren Sprühdarms aufgeweicht bzw. zerkleinert und durch das Abflussrohr ausgespült.

Grobfilter 2

Dieser Filter fängt größere Speisereste auf (Knochen, Glassplitter, Kerne), damit die Abflussöffnung nicht verstopfen kann.

Feinfilter 3

Der Feinfilter hält kleine Speisereste zurück, damit diese nicht während des Spülvorgangs wieder auf das Geschirr gespült werden können.

-Überprüfen Sie die Filter nach jedem Gebrauch des Geschirrspülers

-Nach dem Herausnehmen des Grobfilters können Sie die anderen Filterteile entnehmen. Entfernen Sie alle Lebensmittelreste und reinigen Sie die Filter unter fließendem Wasser.

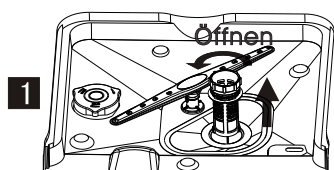

Schritt 1: Lösen Sie den Grobfilter mit einem leichten Dreh entgegen dem Uhrzeigersinn und ziehen Sie ihn nach oben heraus.

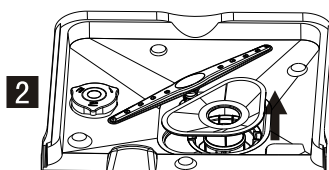

Schritt 2: Nehmen Sie den Hauptfilter nach oben ab.

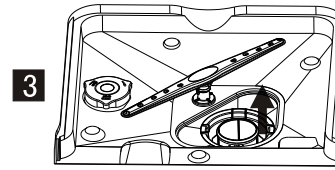

Schritt 3: Entnehmen Sie den Feinfilter.

Hinweis: Nach dem Reinigen der einzelnen Filterteile werden diese in umgedrehter Reihenfolge wieder eingesetzt.

Pflege des Geschirrspülers

Die Außenflächen, auch die Bedieneinrichtungen können Sie mit einem feuchten Tuch reinigen. Verwenden Sie auf keinen Fall Scheuerpulver oder Lösungsmittel. Eventuelle Flecken auf den Innenflächen des Gerätes können Sie mit einem in Essigwasser getränkten Tuch entfernen.

Schutz gegen Frost

Sollte Ihr Geschirrspüler in einem ungeheizten Raum während der Winterzeit stehen, dann sollte der Servicetechniker folgendes berücksichtigen:

1. Ziehen Sie alle elektrischen Kabel und Sicherungen heraus.
2. Entfernen Sie die den Schlauch vom Wasseranschluss
3. Entleeren Sie das Gerät von Wasser
4. Verbinden Sie wieder den Schlauch mit dem Wasseranschluss
5. Entfernen Sie den Plastikumpf im Inneren und nehmen sie einen Schwamm zur Aufnahme von Wasser

Reinigen der Sprüharme

Es ist notwendig die Sprüharme regelmäßig zu säubern, da Kalk und Chemikalien die Düsen und Halterungen blockieren können.

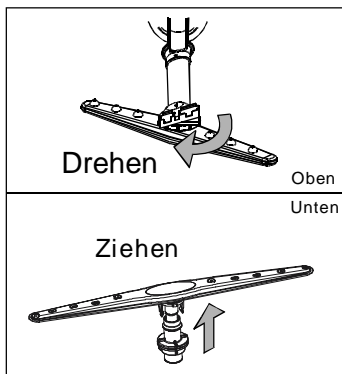

Demontage der oberen Sprüharme

Um die oberen Sprüharme zu demontieren, schrauben sie die Mutter entgegen dem Uhrzeigersinn ab und entfernen Sie den Arm.

Demontage der unteren Sprüharme.

Um den unteren Sprüharm zu demontieren, ziehen sie den unteren Sprüharm nach oben.

Säubern der Arme

Waschen sie die Arme in seifigem, warmem Wasser. Verwenden sie eine sanfte Bürste um die Düsen zu reinigen. Setzen Sie die Arme wieder ein, nachdem Sie sie gründlich abgespült haben.

Reinigen der Filter

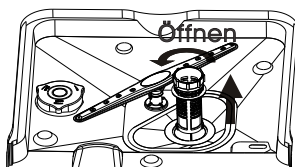

Für beste Spülergebnisse müssen die Filter gereinigt werden. Die Filter reinigen das Spülwasser effektiv von Essensresten und halten diese aus dem Reinigungsprozess heraus. Daher macht es Sinn, die größeren Essensreste zu entfernen. Nach jedem Reinigungsvorgang ist es sinnvoll den Filter zu kontrollieren, und die eventuellen Verschmutzungen zu entfernen. Wenigstens einmal im Monat sollten Sie den Filter säubern.

Zum Ausbau des Filters ziehen Sie den Filter an seinem Griff nach oben. Waschen und bürsten Sie alle Teile unter fließendem Wasser. Nach der Reinigung setzen Sie das Filtersystem wieder zusammen und setzen es wieder im Geschirrspüler ein durch drücken in die vorgesehene Position.

Der Geschirrspüler darf **niemals** ohne Filter betrieben werden. Unterlassene Reinigung des Filters und/oder ein nicht korrekter Wiedereinbau können zu einer Verminderung der Spülkraft oder sogar zu einer Beschädigung der Geschirrspülmaschine führen.

Warnung:

Betreiben Sie niemals das Gerät ohne eingebauten Filter!

Reinigen der Tür

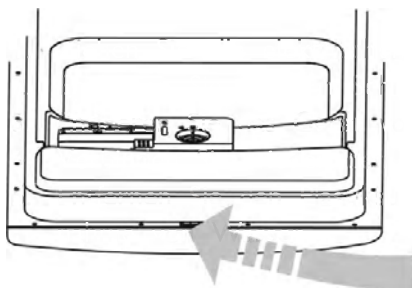

Zum Reinigen der Türecken benutzen Sie einen feuchten Lappen. Um Wasser im Inneren der Türelektronik oder des Türschloss zu verhindern, benutzen Sie bitte keinen Sprayreiniger.

Verwenden Sie auf keinen Fall Scheuerpulver oder Lösungsmittel zum Reinigen der Außenteile. Sogar einige Papiertücher können Spuren auf der Oberfläche hinterlassen.

So erhalten sie Ihren Geschirrspüler jung

➤ **Nach jeder Wäsche:**

Lassen Sie die Tür leicht geöffnet, damit Gerüche und Feuchtigkeit entweichen können.

➤ **Ziehen Sie den Netzstecker**

Vor allen Arbeiten am Gerät ziehen Sie immer den Netzstecker vorher aus der Steckdose.

➤ **Keine Scheuermittel**

Die Außenflächen werden mit einem feuchten Tuch gereinigt: verwenden Sie auf keinen Fall Scheuermittel oder Lösungsmittel. Evtl. Flecken auf den Innenflächen des Gerätes können mit einem in Essigwassergetränktem Tuch entfernt werden. Natürlich können Sie auch Reiniger benutzen, die speziell für die Reinigung von Geschirrspülern geeignet sind.

➤ **Wenn Sie in den Urlaub wollen**

Bevor Sie in Urlaub gehen, sollten Sie einen Spülvorgang mit leerem Geschirrspüler durchlaufen lassen. Dann ziehen Sie den Netzstecker und drehen die Wasserzufuhr ab, lassen Sie die Tür leicht geöffnet. Dies lässt die Dichtungen länger leben und vermeidet Geruchsbildung während Ihrer Abwesenheit.

➤ **Bei Umzug des Geschirrspülers**

Wenn das Gerät umzieht, sollte es ständig in aufrechter Position transportiert werden. In Notfällen können Sie es auch auf die Rückseite legen.

➤ **Dichtungen**

Ein Grund für Geruchsbildung sind unsaubere Dichtungen, daher reinigen Sie die Dichtungen regelmäßig mit einem feuchten Schwamm.

Hinweise zum Umweltschutz

Dieses Produkt darf am Ende seiner Lebensdauer nicht über den normalen Haushaltsabfall entsorgt werden, sondern muss an einem Sammelpunkt für das Recycling von elektrischen und elektronischen Geräten abgegeben werden. Das Symbol auf dem Produkt, der Gebrauchsanleitung oder der Verpackung weist darauf hin.



Die Werkstoffe sind gemäß ihrer Kennzeichnung wiederverwertbar. Mit der Wiederverwendung, der stofflichen Verwertung oder anderen Formen der Verwertung von Altgeräten leisten Sie einen wichtigen Beitrag zum Schutze unserer Umwelt.

Bitte erfragen Sie bei der Gemeindeverwaltung die zuständige Entsorgungsstelle.

Fehlerhilfe

Sollte das Gerät nicht wie in dieser Anleitung beschrieben arbeiten, probieren Sie bitte zunächst die hier aufgelisteten Tipps aus, bevor Sie sich an eine Service-Firma wenden.

Problem	Mögliche Gründe	Was ist zu tun?
Geschirrspüler läuft nicht	Sicherung ist durchgebrannt oder der Schutzschalter hat ausgelöst	Neue Sicherung einsetzen lassen oder Schutzschalter wieder aktivieren. Andere Verbraucher auf dem gleichen Stromkreis ausschalten.
	Strom ist nicht eingeschaltet	Stellen Sie sicher, dass der Geschirrspüler angeschaltet ist und die Tür verschlossen ist. Prüfen Sie, ob das Netzkabel in der Steckdose steckt.
	Wasserdruck ist schwach	Stellen Sie sicher, dass die Wasserversorgung angeschlossen ist und der Wasserhahn ganz aufgedreht ist.
Abwasserpumpe stoppt nicht	Überlauf	Das System schützt sich gegen Überlauf. Wenn dies der Fall ist, stoppt die Zirkulationspumpe und die Abwasserpumpe schaltet sich ein
Geräusche	Laufgeräusche sind normal	Nichts. Dies sind Geräusche von Essensrestzerkleinerung und Öffnen der Reinigerklappe.
	Gegenstände sind nicht fest eingeräumt, oder Gegenstände bewegen sich frei im Inneren	Stellen Sie sicher, dass alle Gegenstände fest eingeräumt sind und keine Gegenstände sich frei bewegen können.
	Motor ist hörbar	Der Geschirrspüler wurde nicht regelmäßig benutzt, lassen Sie das Gerät mindestens einmal je Woche laufen, um die Dichtungen feucht zu halten.
Sud im Inneren	Falsches Spülmittel	Nehmen Sie nur Geschirrspülmittel, das für Geschirrspüler vorgesehen ist. Füllen Sie ca. 2 ltr. Wasser ein. Schließen Sie die Tür und drehen Sie den Programmwahlschalter langsam, bis Sie das Geräusch des Abpumpens hören. Wiederholen Sie den Vorgang wenn nötig.
	Übergelaufener Klarspüler	Wischen Sie diesen sofort aus
Fleckiger Innenraum	Colorierendes Geschirrspülmittel wurde benutzt	Stellen Sie sicher, dass Sie uncoloriertes Geschirrspülmittel benutzen.
Geschirr ist nicht trocken	Klarspüler ist leer	Stellen Sie sicher, dass genug Klarspüler in der Maschine ist.
Geschirr ist nicht sauber	Falsches Programm	Wählen Sie ein stärkeres Programm
	Falsche Beladung der Geschirrkörbe	Stellen Sie sicher, dass Sprüharme und Reinigerklappe nicht durch Geschirr blockiert sind.

Fleckige und stumpfe Gläser	<ol style="list-style-type: none"> 1. sehr hartes Wasser 2. geringe Wassertemperatur 3. überladener Geschirrspüler 4. falsche Beladung 5. alter oder feuchter Reiniger 6. kein Klarspüler 7. falsche Reinigerdosierung 	<p>Um Flecken zu verhindern:</p> <ol style="list-style-type: none"> 1. Entnehmen Sie alle Metallteile 2. Nehmen Sie nicht mehr Reiniger 3. Wählen Sie den längsten Vorgang 4. Starten Sie den Geschirrspüler für ca. 18-22 min bis zum Hauptspülvorgang 5. Öffnen Sie die Tür und gießen Sie 2 Tassen weißen Essig in den Geschirrspüler 6. Schließen Sie die Tür und lassen Sie den Geschirrspüler zu Ende laufen. Falls auch dies nicht hilft, wiederholen Sie den Vorgang, nur benutzen Sie Zitronensäurekristalle anstatt des Essigs.
Stumpfes Glas	Kombination von zu weichem Wasser und zu viel Reiniger	Nehmen Sie weniger Reiniger, wenn Sie weiches Wasser haben und das kürzeste Spülprogramm.
Gelber oder Brauner Film im Inneren	Tee- oder Kaffeeflecken	Nehmen Sie ½ Tasse Bleichmittel und 3 Tassen warmes Wasser zum manuellen Entfernen der Flecken. Warnung: Sie müssen 20 min. nach einem Spülvorgang warten, damit das Heizelement abkühlen kann, bevor Sie den Innenraum reinigen, sonst besteht die Gefahr von Verbrennungen.
Weißer Film im Inneren	Mineralien aus hartem Wasser	Zum Reinigen des Inneren nehmen Sie einen Schwamm getränkt mit Reiniger und ziehen Sie Gummihandschuhe an. Niemals nehmen Sie einen anderen Reiniger im Inneren, um Schaumbildung und Sud im Inneren zu vermeiden.
Reinigerklappe öffnet nicht	Programmschalter ist nicht in der AUS-Position	Drehen Sie den Schalter zur AUS-Position und schieben Sie den Verschluss der Klappe nach links
Reiniger im Reinigerbehälter	Das Geschirr blockiert die Reinigerklappe	Räumen Sie das Geschirr um, so dass sich die Klappe öffnen kann.
Schwarze oder graue Flecken auf dem Geschirr	Aluminiumgegenstände haben sich am Geschirr abgerieben.	Nehmen Sie einen milden Haushaltsreiniger, um diese Stellen zu reinigen.
Wasser steht im Gerät	Das ist normal	Eine kleine Menge sauberes Wasser kann im den Abfluss stehen, es hält die Dichtungen feucht
Der Geschirrspüler leckt	Überfüllung mit Reiniger oder Klarspülerreste im Inneren	Bitte überfüllen Sie nicht den Reinigerbehälter. Reinigerreste im Inneren kann zum Überlaufen führen. Wischen Sie alle Reste mit einem Lappen weg.
	Geschirrspüler steht nicht eben	Stellen Sie sicher, dass der Geschirrspüler eben aufgestellt ist.

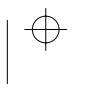
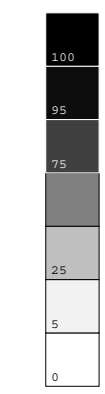
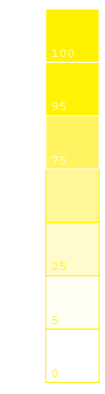
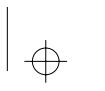

Diese Anleitung ist urheberrechtsgeschützt. Alle Rechte vorbehalten.
Weder die Anleitung als Ganzes, noch Auszüge daraus dürfen ohne unsere vorherige,
schriftliche Zustimmung reproduziert werden.

Amica International GmbH
59387 Ascheberg
Deutschland

Irrtümer und Änderungen der Technischen Eigenschaften vorbehalten.